

LÍNGUA PORTUGUESA

01. Leia o texto a seguir, intitulado “Quarta-feira”, cujo autor é Caio Fernando Abreu (do livro *O Ovo apunhalado*, p. 46):

O dia custou a passar. São todos tão pesados no escritório que o tempo parece custar mais a passar. Logo que os ponteiros alcançaram as seis horas, apanhei o casaco e desci correndo as escadas. Esbarrei com o chefe no caminho. Percebi que ele caminha mal por causa dos pés inchados. Fiquei olhando para os pés dele: não parecem pisar folhas. Na rua, vi uma vitrine cheia de colares, pensei que ele gostaria de um. Achei que seria bobagem, o mês está no fim, o dinheiro anda curto.

Assinale a alternativa que se refere ao texto de modo **CORRETO**:

- Apresenta solecismo em “não parecem pisar folhas”
- Observa-se o predomínio da função conativa
- Caracteriza-se como uma narração
- Ocorre eufemismo na referência feita aos “pés inchados”
- Realiza-se mediante o uso do discurso indireto livre

Leia o texto a seguir, intitulado “O Caipira e os outros”, de Enid Yatsuda (do livro *Cultura Brasileira*, organizado por Alfredo Bosi, p. 103-104), para responder às questões **02** a **04**, que a ele se referem:

Dentre as muitas manifestações existentes para o nosso matuto, há uma que inegavelmente obteve consagração: trata-se do sujeito abobalhado, desconfiado, violento, preguiçoso, de modos grosseiros, que não sabe vestir-se ou apresentar-se em público. Imagem que parece colada ao significante “caipira”. Por ter-se fixado de modo **indelével** e porque hoje aparece ainda mais deformada, mercê dos “tradicionais” festejos juninos celebrados no país, essa representação nos convida a uma análise mais detalhada.

É bem verdade que, se de um lado o termo “caipira” é geralmente decodificado de modo pejorativo, de outro registram-se esforços (de uma minoria) em sentido contrário. Caipira, matuto, tabaréu, mandioca, capixaba e outros congêneres são expressões de menosprezo, de debique, atiradas pela gente das povoações, cidades, vilas, aldeias e até arraiais contra os habitantes do campo, do mato, da roça. São a expressão de uma secular muralha de desprezo. Assim, pois, a cidade e a roça – eis dois polos em contenda, eis os dois termos da grande **antinomia** social brasileira.

De fato, a circunstância que melhor explicita a oposição caipira x cidadão é a do incremento da industrialização, que traz à tona a chamada ideologia da modernização. Nesse momento, para os defensores da **incipiente** industrialização, o caipira, enquanto representante do campo, torna-se símbolo do atraso. Mais do que isso, ele é tido como o elemento que impede o desenvolvimento da nação, agora centrado na zona urbana. Enfim, o caboclo é o entrave para que um

país subdesenvolvido torne-se desenvolvido, como acreditavam alguns.

Essa ideologia, entretanto, tem suas raízes numa outra, ou melhor dizendo, ela nada mais é que a versão retomada da ideologia do colonialismo, atualizando-se no colonialismo interno. Basicamente, o conteúdo expressa a superioridade do colonizador: tudo o que se refere a ele e a seu mundo é assinalado positivamente. É dinâmico, sensato, trabalhador, verdadeiramente cristão. Por oposição, o colonizado é marcado negativamente. Assim, o nativo torna-se, por natureza, um indivíduo preguiçoso, indolente, incapaz, idiotizado, sujo, violento, que usa um falar rude que não pode exprimir com precisão conhecimentos mais refinados e sentimentos mais nobres.

02. Sobre o texto e as ideias nele contidas, explícita ou implicitamente, foram feitas as seguintes afirmativas:

- Defende-se a ideia de progresso, o qual só pode ser alcançado mediante a urbanização e a industrialização.
- Caracteriza-se como uma dissertação, por apresentar um tema sobre o qual se desenvolvem argumentos.
- Em virtude de a realidade ser transmitida sob o ponto de vista do emissor, a função da linguagem é a emotiva ou expressiva.
- O presente repete o passado, pois o homem da cidade tem atitude semelhante à do colonizador, depreciando aquele que julga ser inferior.
- As festas realizadas no mês de junho são prejudiciais ao homem do campo, pois contribuem para uma visão deturpada sobre ele.

Assinale a alternativa correta:

- Somente as afirmativas I, II e IV estão corretas
- Somente as afirmativas I, III e IV estão corretas
- Somente as afirmativas I, III e V estão corretas
- Somente as afirmativas II, III e V estão corretas
- Somente as afirmativas II, IV e V estão corretas

03. As palavras “indelével” (no primeiro parágrafo), “antinomia” (no segundo) e “incipiente” (no terceiro), considerando o contexto em que estão inseridas têm, respectivamente, o significado de:

- que apresenta preconceito; oposição entre duas ideias; que é indispensável
- impossível de ser apagado; oposição entre duas ideias; que está no princípio
- impossível de ser apagado; opressão sobre o mais fraco; que é deficitária
- que apresenta preconceito; problema gerador de miséria; que está no princípio
- impossível de ser apagado; problema gerador de miséria; que é indispensável

04. Assinale a alternativa que trata de fenômeno linguístico do texto de modo **INCORRETO**:

- a) Existe apenas conotação no trecho “São a expressão de uma secular muralha de desprezo” (segundo parágrafo).
- b) O “que”, no trecho “que não sabe vestir-se ou apresentar-se em público” (primeiro parágrafo), exerce a função de sujeito
- c) Em “tudo o que se refere a ele e a seu mundo” (quarto parágrafo), o “se” é índice de indeterminação do sujeito
- d) No primeiro período do segundo parágrafo ocorre um zeugma na seguinte passagem: “de outro registram-se esforços”
- e) O trecho “ele é tido como o elemento que impede o desenvolvimento da nação” (terceiro parágrafo) é apenas denotativo

05. Leia o poema a seguir, intitulado “Penas”, de autoria da poetisa amazonense Astrid Cabral:

Sinto pena
vendo efêmeras
formigas correndo
trôpegas na terra
e céleres colibris
sugando ávidos
flores provisórias

Lembro matas:
castanheiras seculares
torres nas alturas
dos ares.
Lembro rios:
quinhentonas tartarugas
quase eternas
nas águas.

Castanheiras tartarugas
teriam pena de mim?
(eu formiga, eu colibri)

Sobre o texto foram feitas as seguintes afirmativas:

- I. A ideia principal do texto é o pouco tempo de vida da poetisa, principalmente se for feita uma comparação de seu tempo no mundo com o das castanheiras e o das tartarugas
- II. Os versos “torres nas alturas / dos ares” é uma comparação feita com as castanheiras, que são altas.
- III. As formigas, os colibris e as flores expressam a brevidade de tudo o que existe.
- IV. O título “Penas” mostra a compaixão que a poetisa sente pelos seres que vivem pouco e, por extensão, pelos próprios seres humanos.

Assinale a alternativa correta:

- a) Somente as afirmativas I e III estão corretas
- b) Somente as afirmativas I e IV estão corretas
- c) Somente as afirmativas II e III estão corretas
- d) Somente as afirmativas II e IV estão corretas
- e) Todas as afirmativas estão corretas

Nas duas questões a seguir, você encontrará um período corretamente redigido, que você deverá modificar, iniciando-o de outro modo, conforme se sugere, mas sem alterar a ideia contida no primeiro. Em consequência, outros elementos do período deverão, também, ser modificados. Construa mentalmente (ou em rascunho) o novo período, iniciando-o como se determina, e escolha, então, entre as alternativas apresentadas, o elemento que melhor se encaixa no novo período, conservando-o correto e de forma que exprima a mesma ideia.

06. Ele passará no concurso para magistrado, porque estuda bastante.

Comece assim: Estuda bastante,...

- a) depois
- b) contudo
- c) porquanto
- d) de sorte que
- e) visto que

07. Não poderei ir à festa, pois haverá prova no mesmo dia.

Comece assim: Haverá prova no dia da festa,...

- a) embora
- b) todavia
- c) por conseguinte
- d) se bem que
- e) uma vez que

08. Observe as seguintes indicações:

- I. A cultura brasileira possui uma adversária poderosa (ideia principal);
- II. Essa adversária poderosa é a mídia televisiva (oração que explica e desenvolve a ideia principal);
- III. A mídia televisiva fez de programas desinteressantes um motivo de entretenimento (oração que explica e desenvolve a oração do item II);
- IV. A mídia televisiva descaracterizou a pujança da tradição das diversas regiões do país (ideia que se apresenta sob forma de oração reduzida);
- V. A cultura brasileira é abundante em manifestações populares e eruditas (oração que expressa uma ideia oposta à ideia principal).

Considerando as informações anteriores, o período deve ficar assim redigido:

- a) A cultura brasileira, embora abundante em manifestações populares e eruditas, possui uma adversária poderosa, que é a mídia televisiva, que fez de programas desinteressantes um motivo de entretenimento, descaracterizando a pujança da tradição das diversas regiões do país.
- b) A cultura brasileira possui uma adversária poderosa, que é a mídia televisiva, no entanto é abundante em manifestações populares e eruditas, por isso os programas desinteressantes, motivo de entretenimento, descaracterizam a pujança da tradição das diversas regiões do país.
- c) A cultura brasileira, mesmo que tenha uma adversária poderosa, que é a mídia televisiva, que fez de programas desinteressantes um motivo de entretenimento, os quais descaracterizam a pujança da tradição das diversas regiões do país, é abundante em manifestações populares e eruditas.
- d) A cultura brasileira é abundante em manifestações populares e eruditas, mas possui uma adversária poderosa, que é a mídia televisiva, a qual fez de programas desinteressantes, que descaracterizam a pujança da tradição das diversas regiões do país, um motivo de entretenimento.
- e) A cultura brasileira, abundante em manifestações populares e eruditas, possui uma adversária poderosa, que é a mídia televisiva, que descaracterizou a pujança da tradição das diversas regiões do país, porque fez de programas desinteressantes um motivo de entretenimento.

09. Como na questão anterior, observe as indicações abaixo:

- I. Havia um clima de grande tensão política no Brasil (ideia principal);
- II. [O clima de grande tensão política no Brasil] levaria, no ano seguinte, ao estabelecimento do Estado Novo de Getúlio Vargas (oração que explica termo constante da ideia principal);
- III. O antropólogo Claude Lévi-Strauss esteve entre os índios bororos de Mato Grosso, em 1936 (oração que estabelece ideia de simultaneidade em relação à ideia principal);
- IV. [Claude Lévi-Strauss] é o famoso autor de “Tristes Trópicos” (aposto do sujeito da oração constante do item III).

Considerando as informações anteriores, o período deve ficar assim redigido:

- a) Quando o antropólogo Claude Lévi-Strauss, o famoso autor de “Tristes Trópicos”, esteve entre os índios bororos de Mato Grosso, em 1936, havia um clima de grande tensão política no Brasil, o qual levaria, no ano seguinte, ao estabelecimento do Estado Novo de Getúlio Vargas.
- b) Havia um clima de grande tensão política no Brasil, na oportunidade em que o antropólogo Claude Lévi-Strauss, o famoso autor de “Tristes Trópicos”, esteve entre os índios bororos de Mato Grosso, em 1936, e esse clima de grande tensão

levaria, no ano seguinte, ao estabelecimento do Estado Novo de Getúlio Vargas.

- c) O famoso autor de “Tristes Trópicos”, o antropólogo Claude Lévi-Strauss, esteve entre os índios bororos de Mato Grosso, em 1936, quando havia um clima de grande tensão política no Brasil, clima esse que levaria, no ano seguinte, ao estabelecimento do Estado Novo de Getúlio Vargas.
- d) Em 1936, havia um clima de grande tensão política no Brasil, o qual levaria, no ano seguinte, ao estabelecimento do Estado Novo de Getúlio Vargas, na ocasião em que o famoso autor de “Tristes Trópicos”, o antropólogo Claude Lévi-Strauss, esteve entre os índios bororos, de Mato Grosso.
- e) O antropólogo Claude Lévi-Strauss, o famoso autor de “Tristes Trópicos”, esteve entre os índios bororos de Mato Grosso, em 1936, e, na ocasião, havia um clima de grande tensão política no Brasil, que levaria, no ano seguinte, ao estabelecimento do Estado Novo de Getúlio Vargas.

10. Assinale a alternativa correspondente ao valor semântico da conjunção **pois** no período abaixo:

Compre estas três camisas, pois o preço está acessível.

- a) causa
- b) conclusão
- c) explicação
- d) conformidade
- e) consequência

11. Assinale a alternativa em que o emprego do acento indicativo de crase está **INCORRETO**:

- a) Sua sandália é igual à do Antônio.
- b) O restaurante vegetariano fica aberto ao público de terça à sexta-feira.
- c) Os incentivos à inclusão digital têm se intensificado nos últimos anos.
- d) Refiro-me à que está usando uma blusa bege.
- e) Seus gatos são quase iguais àqueles que vi na exposição.

12. Assinale a alternativa em que o emprego do pronome relativo está **CORRETO**:

- a) O autor que me referi na palestra não é simbolista, mas parnasiano.
- b) Os pilotos de avião são homens que os passageiros confiam sem conhecê-los.
- c) Manuel de Barros é um poeta o qual todas as pessoas instruídas simpatizam.
- d) O romance com cujo final me emocionei tinha apenas duzentas páginas.
- e) A banca de revistas, cujo o dono é meu vizinho, foi fechada no dia de ontem.

13. Leia o texto a seguir, intitulado “Tudo da minha terra”, de autoria de Antônio Carlos de Brito (do livro *Cultura Brasileira*, organizado por Alfredo Bosi, p. 131. Adaptado.)

A turma que está por volta dos trinta anos certamente não sabe, mas, na década de 60 do século passado, a vida cultural andou animada. Todos aspiravam a um novo tempo. Lembro-me do lançamento de livros de grandes nomes da literatura. Havia quem preferisse mais o cinema do que o teatro, mas ambas as artes eram presenças vivas e atuantes; a música popular veria o nascimento do Tropicalismo; uma legião de jornalistas, intelectuais, artistas, professores, gente do clero, sociólogos, economistas etc. sustentava um nível de participação e combatividade em suas ideias e seus métodos que ia refletindo e ao mesmo tempo incentivando o radicalismo político que se alastrava no meio estudantil. Como disse um poeta: o país aspirava o perfume de uma nova manhã, a manhã da redenção. Essa cumplicidade da cultura com o meio político seria o seu pecado mortal e, em dezembro de 1968, veio o castigo. Nossa vida cultural, cheia de viço e ideais, foi, do dia para a noite, reduzida a escombros. O período que se abre a partir daí inaugura um capítulo novo e trágico em nossa história cultural. O governo investiu com as armas da repressão à liberdade.

Assinale a alternativa em que a regência verbal está **INCORRETA**:

- a) Todos aspiravam a um novo tempo
- b) Havia quem preferisse mais o cinema do que o teatro
- c) O governo investiu com as armas da repressão à liberdade
- d) Lembro-me do lançamento de livros de grandes nomes da literatura
- e) Como disse um poeta: o país aspirava o perfume de uma nova manhã

14. Assinale a alternativa em que há palavra escrita de modo **INCORRETO**, devido à troca do I pelo E ou vice-versa:

- a) Se ele se eleger deputado no próximo pleito, tornar-se-á uma figura eminente
- b) Foi com muito esforço que conseguimos arriar a carga de cimento
- c) Não se trata de privilégio, mas de alguém apto para exercer o cargo
- d) Um dos brinquedos favoritos das crianças de antigamente era o jogo de pião
- e) Sem luz elétrica, tivemos que nos valer do velho candeeiro a querosene

15. Assinale a alternativa **INCORRETA** em relação ao período abaixo e aos seus termos:

Na sociedade brasileira, houve época em que não existiam políticos tão corruptos.

- a) Os adjetivos constantes do período funcionam como adjunto adnominal.
- b) O período é composto por subordinação e consta de duas orações.
- c) O substantivo “políticos” é o sujeito do verbo existir.
- d) O substantivo “época” é o sujeito do verbo “haver”.
- e) O vocábulo “tão” exerce a função de adjunto adverbial.

16. Leia a frase a seguir:

Todos os alunos têm o direito de se divertir, desde que não esqueçam os deveres escolares.

Assinale, dentre as alternativas a seguir, aquela em que o sentido da frase foi alterado:

- a) Todos os alunos têm o direito de se divertir, de maneira que não esqueçam os deveres escolares.
- b) Todos os alunos têm o direito de se divertir, contanto que não esqueçam os deveres escolares.
- c) Todos os alunos têm o direito de se divertir, se não esquecerem os deveres escolares.
- d) Todos os alunos têm o direito de se divertir, sem esquecer, todavia, os deveres escolares.
- e) Todos os alunos têm o direito de se divertir, uma vez que não esqueçam os deveres escolares.

17. Leia o texto a seguir, início do ensaio intitulado “No Rastro dos Tupinambás”, de Alberto Mussa (no livro “Meu destino é ser onça”, p. 17. Adaptado).

Há pelo menos 11 mil anos – data bem antiga para a América do Sul – a Amazônia brasileira passou a ter ocupação humana. Ao longo dos milênios, os primitivos habitantes, vindos talvez do platô mexicano ou de mais ao norte, num grande percurso panamericano, adquiriram um conhecimento profundo daquele ambiente inóspito e selvagem. E diversas culturas, ricas e originais, foram despontando na floresta. Foi na Amazônia, mais especificamente na região de Santarém, no Pará, que surgiu, há 8 mil anos, a mais antiga cerâmica do continente, também das mais antigas do mundo. Foi também na Amazônia que se compôs, na mesma região, um dos mais antigos e belos painéis da arte rupestre americana. Foi na Amazônia que uma grande variedade de plantas foi domesticada – entre as quais, a mandioca, cuja manipulação tem uns 4 mil anos. E foi na Amazônia que emergiu, no início da Era Cristã, a legendária civilização marajoara e sua típica cerâmica policromática. Numa época ainda muito difícil de identificar, por razões ainda também ignoradas, alguns povos abandonavam sua região nativa e viajavam para outros territórios, em um grande processo migratório verificado nas Américas. Entre esses povos, estão os tupi-guaranis, tidos como degredados entre etnias inóspitas.

Sobre o texto foram feitas as seguintes afirmativas:

- I. A estrutura mórfica de “viajavam” (no penúltimo período do texto) é a seguinte: VIAJ – radical; A – vogal temática; VA – desinência modo-temporal; M – desinência número-pessoal.
- II. O vocábulo “platô” (no segundo período do texto) é sinônimo de “planície”.
- III. O vocábulo “degradados” (no último período do texto) não está bem empregado, devendo ser substituído pelo parônimo “degradados”.
- IV. A palavra “panamericano” (no segundo período) está corretamente escrita, não necessitando de hífen, de acordo com a nova ortografia.

Assinale a alternativa correta:

- a) Somente a afirmativa I está correta
 - b) Somente as afirmativas I e III estão corretas
 - c) Somente as afirmativas II e III estão corretas
 - d) Somente as afirmativas II e IV estão corretas
 - e) Somente a afirmativa IV está correta
- 18.** Considerando o processo de formação de palavras, relacione a coluna da esquerda com a da direita. Assinale, depois, a alternativa que apresenta a numeração em sequência **CORRETA** de cima para baixo:
- | | |
|-----------------|----------------------------------|
| () ajoelhar | (1) composição por aglutinação |
| () enlace | (2) derivação parassintética |
| () embora | (3) hibridismo |
| () deslealdade | (4) derivação regressiva |
| () monocultura | (5) derivação prefixal e sufixal |
- a) 1 – 5 – 2 – 3 – 4
 - b) 1 – 4 – 2 – 5 – 3
 - c) 2 – 4 – 1 – 5 – 3
 - d) 2 – 5 – 1 – 3 – 4
 - e) 3 – 2 – 1 – 4 – 5
- 19.** Considerando a reforma ortográfica em vigor, assinale a alternativa em que todas as palavras estão acentuadas de modo **CORRETO**:
- a) feiúra, viúva, heróico, estréia
 - b) idéia, boiúna, réis, tipóia
 - c) pêra, âmbar, gaúcho, alcalóide
 - d) enjôo, saúva, diarréia, ruína
 - e) réus, heroína, faróis, ilhéus

20. Leia a frase a seguir:

Há muito não se consegue controlar o lixo produzido pelos usuários das mais de sessenta mil embarcações que singram os cursos d’água da Bacia Amazônica.

A respeito de fenômenos linguísticos dessa frase, assinale a alternativa **CORRETA**:

- a) Existem seis ditongos, dois hiatos e oito dígrafos
- b) Existem sete ditongos, um hiato e seis dígrafos
- c) Existem sete ditongos, dois hiatos e sete dígrafos
- d) Existem oito ditongos, um hiato e oito dígrafos
- e) Existem oito ditongos, dois hiatos e sete dígrafos

LITERATURA

- 21.** O período de 1930 a 1945 compreende o segundo momento do movimento modernista no Brasil, sendo sua característica fundamental a preocupação com problemas sociais brasileiros. A seca no nordeste era a causa de muita miséria e êxodo rural, e muitos escritores a representaram em suas obras, como no romance *O quinze*, de Raquel de Queirós.

Leia o fragmento do romance *O quinze*, a seguir:

“Em casa do Major, o vaqueiro do Logradouro e mais alguns moradores que a seca não escorraçara esperavam a patroa. Na calçada, também a aguardava uma espreguiçadeira de lona — a cadeirinha — presa a dois compridos bambus. [...]”

D. Inácia veio sentar-se na cadeirinha, admirou-se: — Que é dos jumentos? Vocês não sabem que eu só gosto de cadeirinha levada por jumento?

O vaqueiro acudiu.

— Minha madrinha não tem os seus caboclos pra carregarem a senhora? Por que se havia de botar animal, tendo nós?”

Analise as afirmativas:

- I. O fato acima apresentado acontece na volta de D. Inácia de Fortaleza, após a chuva ter renovado a esperança dos moradores; isso pode ser percebido no trecho destacado: “o vaqueiro do Logradouro e mais alguns moradores que a seca não escorraçara esperavam a patroa”.
- II. O fragmento ilustra o processo de desumanização que acontece apenas em situações de miséria extrema: o vaqueiro mostra-se satisfeito em carregar a cadeirinha, no papel de um jumento.
- III. O fragmento mostra uma das opções dos romancistas do período quanto à linguagem: uma narrativa próxima da coloquialidade, muitas vezes da oralidade.

Assinale a alternativa correta:

- a) Somente as afirmativas I e II estão corretas.
- b) Somente as afirmativas I e III estão corretas.
- c) Somente a afirmativa II está correta.
- d) Somente as afirmativas II e III estão corretas.
- e) Todas as afirmativas estão corretas.

22. Leia as afirmativas a seguir e assinale a correta:

- Há uma passagem em *O quinze*, na qual Conceição, pensando sobre o primo Vicente, lembra de Machado de Assis. O fato ilustra a proximidade da narrativa de Raquel de Queirós à narrativa irônica de Machado de Assis.
- O romance modernista da década de 1930 resgata características dos movimentos literários do século XIX, como o Realismo e o Naturalismo, ressignificando-as e atualizando-as ao momento político do período em questão.
- O romance regionalista do nordeste, outro nome dado ao segundo momento modernista, divide espaço com a poesia do período, preocupada apenas com as questões espiritualistas em voga.
- A poesia produzida pelos poetas do segundo momento modernista caracteriza-se pela extrema religiosidade, podendo ser chamada de o novo Simbolismo do Brasil.
- Raquel de Queirós ficou conhecida pela introdução do ciclo da seca na literatura brasileira.

23. Uma das características do Modernismo, em seu primeiro momento, é a paródia a textos canônicos da literatura brasileira. Assinale a alternativa que ilustra essa afirmação.

- Eram três ou quatro moças e bem gentis
Com cabelos mui pretos pelas espáduas
E suas vergonhas tão altas e tão saradinhas
Que de nós muito bem olharmos
Não tínhamos nenhuma vergonha.
- Eu empobreço de repente
Tu enriqueces por minha conta
Ele azula para o sertão
Nós entramos em concordata
Vós protestais por preferência
Eles escafedem a massa
Sê pirata
Sede trouxas
Abrindo o pala
Pessoal sarado.

Oxalá que eu tivesse sabido que este verbo era irregular.
- Eu insulto o burguês! O burguês níquel,
O burguês-burguês!
A digestão perfeita de São Paulo!
O homem-curva! O homem-nádegas!
[...]
- Moça linda bem tratada,
Três séculos de família,
Burra como uma porta:
Um amor.
- Febre, hemoptise, dispneia, suores noturnos.
A vida inteira que podia ter sido e que não foi.
Tosse, tosse, tosse.

24. Observe os excertos de poemas a seguir e depois assinale a alternativa **CORRETA**:

- Tome, Dr., esta tesoura, e... corte
Minha singularíssima pessoa.
Que importa a mim que a bicharia roa
Todo o meu coração, depois da morte?!
 - Mas se Deus é as árvores e as flores
E os montes e o luar e o sol,
Para que lhe chamo eu Deus?
Chamo-lhe flores e árvores e montes e sol e luar;
Porque, se ele se fez para eu o ver,
Sol e luar e flores e árvores e montes,
Se ele me aparece como sendo árvores e montes
E luar e sol e flores,
É que ele quer que eu o conheça
Como árvores e montes e flores e luar e sol.
 - Invejo o ourives quando escrevo:
Imito o amor
Com que ele, em ouro, o alto relevo
Faz de uma flor.
- O uso de rimas pobres na estrofe “III” já exclui a possibilidade de compor um poema parnasiano.
 - A repetição, presente na estrofe “II”, é um recurso empobrecedor esteticamente.
 - Encontram-se exemplos de enjambement em todas as três estrofes.
 - Os versos que compõem a estrofe “I” não são regulares em sua métrica.
 - A estrofe “II” pode ser classificada como parte de um poema árcade.

25. Observe o fragmento do poema “Vou-me embora pra Pasárgada”, de Manuel Bandeira, a seguir:

Vou-me embora pra Pasárgada
Aqui eu não sou feliz
Lá a existência é uma aventura
De tal modo inconsequente
[...]
E como farei ginástica
Andarei de bicicleta
Montarei em burro brabo
Subirei no pau-de-sebo
Tomarei banhos de mar!
E quando estiver cansado
Deito na beira do rio
Mando chamar a mãe-d'água
Pra me contar as histórias
Que no tempo de eu menino
Rosa vinha me contar
Vou-me embora pra Pasárgada

Sobre ele, afirma-se que

- É um poema que traz a temática da fuga (evasão), comum no Romantismo, porém atualizada pela produção modernista.
- É menos inovador formalmente que Pneumotórax, apesar de ambos terem sido motivados – de certa forma – pela tuberculose, doença que acompanhava Manuel Bandeira desde a infância.

III. O eu-lírico evade-se não apenas no espaço, mas no tempo, projetando-se em fantasia e segurança como maneira de lidar com uma realidade que no presente não é aprazível.

- a) Somente as afirmativas I e II estão corretas.
- b) Somente as afirmativas I e III estão corretas.
- c) Somente a afirmativa II está correta.
- d) Somente a afirmativa III está correta.
- e) Todas as afirmativas estão corretas.

LÍNGUA ESTRANGEIRA - INGLÊS

01 Punta Ala is on the Tyrrhenian Sea in the heart of
02 Maremma in southwest Tuscany, about a two-hour
03 drive north of Rome, two hours southwest of Florence
04 and four hours south of Milan. With only about 400
05 inhabitants, it is part of the town of Castiglione della
06 Pescaia. Italians have been vacationing here for
07 decades, but not many others even know of it. The
08 ocean is a collection of varying blue and green
09 shades, and its more than four miles of beaches have
10 sand so silky that you have to remind yourself you're
11 in Tuscany, not on a faraway island. Views of Elba,
12 the isle where Napoleon was exiled, and deep green
13 hills that frame the water add to the appeal, and a
14 small strip along the marina dotted with only a few
15 restaurants — the closest thing to a downtown —
16 makes it feel even more removed from the rest of the
17 world. Development began in 1962 when the Milan-
18 based hotelier Luigi Gallia opened the Gallia Palace
19 Hotel on a hill near the beach. Then, in 1964, the
20 Pesenti family, which runs the multinational cement
21 company Italcementi, opened the Golf Club Punta Ala
22 about a mile from the beach. But the buzz about its
23 being a peaceful get away started to become
24 noticeable only after the Baglioni Hotel Cala del Porto
25 opened in 1973. Cala del Porto's owner, Roberto
26 Polito, stumbled on Punta Ala when the hotel owner
27 he was working for in Switzerland sent him to a nearby
28 town, Follonica, to open a property for Swiss tourists.
29 Over Champagne and a deep orange sunset in his
30 sprawling apartment on the top floor of Cala del Porto,
31 he told me the story of his discovery. "I was driving
32 around and saw this magnificent, empty beach with a
33 wooden pier and got the idea to build a hotel where
34 people could come and stay while they enjoyed the
35 natural beauty," he said. The 37-room upscale
36 property he built that overlooks the marina helped to
37 spur tourism, but more life came to the area later that
38 decade and into the 1980s when the Pesentis built
39 apartments and villas that chic Italian city dwellers
40 bought to use as their vacation homes. Today's laid-
41 back beach culture, however, where a well-dressed
42 crowd often roams bare foot, can be traced back to
43 the two hoteliers. A beach club with a restaurant that's
44 still thriving was part of Gallia Palace's opening, and
45 under his hospitality company Baglioni, Mr. Polito
46 opened a beach club called Alleluja Cala del Porto in
47 1980. Unlike most of Tuscany, where hearty pastas
48 and meats are staples, the cuisine here is
49 Mediterranean and emphasizes sea food.

Responda às perguntas que se seguem de acordo com o texto anterior.

26. De acordo com o texto, Punta Ala está localizada:

- a) no coração de Roma
- b) na cidade de Florença
- c) no Mar Tirreno
- d) no centro de Milão
- e) bem distante da Toscana

27. Punta Ala possui

- a) ilhas pequenas que se localizam nas proximidades
- b) várias praias, mas com areia grossa e desconfortável
- c) aproximadamente 4 milhas de praias, onde a cor do mar varia entre o verde e o azul
- d) aproximadamente 4 mil habitantes
- e) inúmeros restaurantes especializados em massa

28. A única alternativa que não está correta sobre o Hotel Cala del Porto é:

- a) O hotel começou a funcionar em 1973
- b) O hotel pertence à família Pesenti
- c) O hotel tem 37 quartos com vista para a marina
- d) O hotel foi o responsável pelo surgimento do turismo naquele lugar
- e) Roberto Polito foi o idealizador do hotel

29. A expressão "to spur tourism", na linha 37, pode ser traduzida como:

- a) interromper o turismo
- b) transformar o turismo
- c) prejudicar o turismo
- d) impulsionar o turismo
- e) responsabilizar o turismo

30. A melhor tradução para "laid-back beach culture", nas linhas 40 e 41, é:

- a) cultura de praia estimulante
- b) cultura de praia equivocada
- c) cultura de praia destruidora
- d) cultura de praia descontraída
- e) cultura de praia transformadora

LÍNGUA ESTRANGEIRA - ESPANHOL

Responda às perguntas seguintes com base no texto a seguir:

Obama levanta después de 50 años el embargo de armas a Vietnam

Regía desde el estallido de la guerra en la década de los 60. Y era uno de los últimos vestigios de ese conflicto.

El presidente estadounidense, Barack Obama, anunció hoy el levantamiento del embargo de armas a Vietnam después de 50 años, durante su primera visita al país asiático, de tres días de duración.

"Este cambio asegurará a Vietnam el acceso a los equipos que necesita para defenderse y elimina un prolongado vestigio de la Guerra Fría", afirmó Obama en Hanoi durante una conferencia de prensa conjunta con el presidente de Vietnam, Tran Dai Quang.

Pese a la decisión, cualquier encargo deberá cumplir una serie de requisitos estrictos, subrayó Obama. El embargo de armas regía desde el estallido de la Guerra de Vietnam, en la década de los 60, cuando Estados Unidos intentó, sin éxito, detener el avance de los comunistas en la antigua colonia francesa.

A cambio del levantamiento del embargo de armas, Estados Unidos reclama que Vietnam permita el acceso de la Marina norteamericana a al menos un puerto en la costa vietnamita.

Obama aseguró que la decisión de levantar la medida no guarda relación alguna con las actividades expansionistas de China en el mar de la China Meridional, sino que de lo que se trata es de completar la normalización de las relaciones bilaterales.

Tanto Vietnam como Estados Unidos rechazan el reclamo chino de soberanía sobre un 80 por ciento del mar de la China Meridional, una zona muy rica en materias primas. Beijing viene realizando actividades de construcción en atolones para dar mayor énfasis a sus reclamos, también cerca de la costa vietnamita.

Obama había sido recibido en la mañana de hoy en Hanoi con honores militares en la explanada del Palacio Presidencial, cerca del mausoleo del líder revolucionario Ho Chi Minh.

Durante la ceremonia de bienvenida, celebrada al aire libre en medio de un calor sofocante, el canto de las cigarras casi no permitía escuchar los himnos nacionales de los dos países.

La explanada alrededor del Palacio Presidencial estaba acordonada en un amplio radio. Niños vestidos de rojo, blanco y azul saludaban al presidente estadounidense ondeando banderitas.

Estados Unidos y Vietnam restablecieron en 1995 relaciones diplomáticas, más de 20 años después del final de la guerra que los enfrentó. Desde entonces, el intercambio comercial entre ambos países ha ido en rápido aumento.

En Vietnam existe un régimen de partido único comunista y los críticos del Gobierno son perseguidos. Sin embargo, la economía vietnamita, que tiene algunos rasgos claramente capitalistas, está creciendo de forma boyante.

Obama admitió durante la conferencia de prensa con Quang que sigue habiendo diferencias entre ambos países en cuestiones como la democracia y los derechos humanos.

El mandatario norteamericano aseguró que aquellos países que garantizan libertades fundamentales como la de expresión y de religión disfrutaban de mayores niveles de bienestar.

Fonte: Clarín.com
Acesso em: maio de 2016.

26. O texto configura-se como:

- um resumo histórico
- uma reportagem
- um fragmento de discurso presidencial
- um artigo sobre a Guerra do Vietnã
- uma campanha política contra a China

27. Pode-se inferir pelo título do texto que:

- são impostas novas restrições dos Estados Unidos contra o Vietnã.
- é estabelecido embargo militar de Obama ao Vietnã.
- antigas restrições norte-americanas ao Vietnã são restabelecidas.
- são derrubadas restrições norte-americanas ao Vietnã.
- o embargo militar dos Estados Unidos ao Vietnã iniciou-se nos anos 50.

28. Segundo o presidente dos Estados Unidos, a decisão norte-americana com relação ao Vietnã visa a:

- garantir que os Estados Unidos dominem a costa do país asiático.
- reconhecer a soberania chinesa sobre o Mar da China Meridional.
- garantir a defesa vietnamita, acabar com indícios da Guerra Fria e completar definitivamente a normalidade das relações bilaterais.
- restabelecer as relações diplomáticas entre os países.
- dirimir as diferenças entre os países nas questões democráticas e de direitos humanos.

29. Houve dificuldade para que os hinos nacionais fossem ouvidos durante a cerimônia de acolhida a Barack Obama devido ao:

- calor sufocante.
- barulho das crianças vestidas nas cores da bandeira norte-americana.
- ruído do balançar das bandeiras dos países.
- canto das cigarras.
- vento forte que soprava ao ar livre.

30. Há uma oposição no fragmento:

- "Estados Unidos y Vietnam restablecieron en 1995 relaciones diplomáticas, más de 20 años después del final de la guerra que los enfrentó. Desde entonces, el intercambio comercial entre ambos países ha ido en rápido aumento."
- "El mandatario norteamericano aseguró que aquellos países que garantizan libertades fundamentales como la de expresión y de religión disfrutaban de mayores niveles de bienestar."
- "En Vietnam existe un régimen de partido único comunista y los críticos del Gobierno son perseguidos. Sin embargo, la economía vietnamita, que tiene algunos rasgos claramente capitalistas, está creciendo de forma boyante."

- d) “Regía desde el estallido de la guerra en la década de los 60. Y era uno de los últimos vestigios de ese conflicto.”
- e) “A cambio del levantamiento del embargo de armas, Estados Unidos reclama que Vietnam permita el acceso de la Marina norteamericana a al menos un puerto en la costa vietnamita.”

LINGUA ESTRANGEIRA - FRANCÉS

Texto I

O texto a seguir é um trecho de uma reportagem. Leia-o e responda as questões 26,27 e 28.

Le nez sur le smartphone, les piétons se mettent en danger

Par Richard Poirot — 11 mai 2016 à 19:12

A Paris, près d'un piéton sur six traverse la rue en utilisant son téléphone, créant ainsi une situation à risque, selon une étude publiée mercredi.

Si la consultation du smartphone au volant est régulièrement dénoncée par les autorités publiques, l'envoi de SMS par un piéton qui traverse la route passe sous les radars. Or, la pratique n'est pas anecdotique. 17% des piétons de grandes villes ont un comportement à risque, selon une étude menée par Dekra dans six capitales européennes. Le numéro 1 mondial des contrôles techniques de véhicules possède un centre de recherche en accidentologie qui, depuis huit ans, publie un rapport annuel sur la sécurité routière. Cette année, il a diffusé une note supplémentaire sur le comportement des piétons avec leur mobile, en appliquant une méthode originale.

Des équipes du centre se sont positionnées sur des axes urbains fréquentés pendant deux jours et ont observé les comportements. La Gare du Nord, les Champs Elysées et la Tour Eiffel étaient les zones cibles à Paris. Résultats : sur les 14000 personnes observées dans les six villes sélectionnées (Amsterdam, Berlin, Bruxelles, Paris, Rome et Stockholm), 8% ont été vus en train d'envoyer un SMS ou de naviguer sur une appli alors qu'ils traversaient la route, 2,6% passaient des coups de fils, 1,4% ont même été observés en faisant les deux. Enfin, 5% portaient des écouteurs mais ne parlaient pas, ce qui laisse supposer qu'ils écoutaient de la musique. C'est à Amsterdam que les piétons sont les plus prudents (près de 8% d'entre eux ont un comportement à risque), et à Stockholm qu'ils sont le plus distraits (23,5%). Paris est dans la moyenne avec 14,5%.

26. A palavra “nez” é usada como metonímia, ou seja, uma parte que representa o todo que é(são):

- a) o rosto
b) as mãos
c) os pedestres
d) o corpo
e) os perigos

27. A manchete da notícia antecipa o que será tratado no corpo do texto e, deste modo, pode-se afirmar que o conteúdo abordado nele diz respeito:

- a) ao risco do uso de celulares por pedestres que não percebem os riscos do ambiente.
b) ao risco de explosão de celulares no rosto dos pedestres de Paris.
c) às medidas de segurança implementadas pela prefeitura de Paris para fazer face aos perigos do uso do celular nas ruas.
d) ao uso de aparelhos de telefone celular pelos terroristas.
e) aos perigos provocados por seis pedestres pelas ruas de Paris em 11 de maio de 2016.

28. Sobre a pesquisa que investigou o uso de telefones celulares nas ruas por pedestres pode-se afirmar que:

- a) Estocolmo é a capital europeia que apresentou o maior índice de pedestres distraídos.
b) Amsterdã é a capital europeia que se mostrou menos prudente quanto ao uso de celulares por pedestres.
c) A pesquisa sobre o uso de celulares nas ruas por pedestres foi realizada apenas em Paris, porque os lugares citados eram o alvo.
d) Paris é a capital europeia onde se verifica maior conscientização de pedestres quanto ao risco do uso de celulares.
e) A pesquisa não pode ser levada a sério porque o radar usado para fiscalizar os carros em circulação não mostram os pedestres que usam celulares nas ruas.

Texto II

Leia o texto a seguir e responda as questões 29 e 30.

LA CHUTE

Un coach de l'équipe hongroise de natation rattrapé par son passé de violeur

Par Florence La Bruyère, Correspondante à Budapest — 12 mai 2016 à 18:34

A quelques jours des championnats d'Europe, à Londres, László Kiss, a démissionné après que sa condamnation pour viol en réunion, il y a plus de cinquante ans, a refait surface.

C'est une histoire tragique qui s'achève comme un soap-opéra. Devant les caméras de télévision, László Kiss, ancien champion de natation et entraîneur de l'équipe hongroise pour les JO, a présenté mercredi ses excuses à Zsuzsa Takács, la femme qu'il avait violée... il y a cinquante-cinq ans. «*Ce n'est pas le jeune homme de 20 ans mais l'adulte de 75 ans qui vous demande pardon*», a dit le sportif après avoir offert des fleurs à sa victime, 73 ans. L'image des deux protagonistes se serrant la main comme s'ils ne s'étaient jamais vus était surréaliste. Si tous deux ont accepté cette mise en scène de RTL Klub, principale chaîne privée du pays, c'est sans doute pour en finir avec un feuilleton qui occupe la une des médias depuis des semaines.

Amnistie générale

C'est début avril que l'entraîneur est rattrapé par son passé. L'affaire est relatée par un blog mineur : en 1961, László Kiss et deux de ses camarades ont, ensemble, violé une jeune fille de 18 ans. A l'époque, Kiss, 20 ans, est déjà champion de natation et a participé aux JO de Rome (1960) sous la bannière de la Hongrie socialiste. Jugé coupable, il est condamné à trois ans et demi de prison mais sort au bout de vingt mois, probablement à la faveur d'une amnistie générale des prisonniers politiques en 1963. Il réintègre alors la fédération de natation où ses qualités d'entraîneur, illustrées par les succès de son équipe, lui valent de rester à ce poste pendant des décennies.

Le scandale est tel que László Kiss démissionne le 7 avril de son poste d'entraîneur. Mais tablant sur le fait qu'une bonne partie de l'opinion ignore ce qui s'est passé il y a cinquante ans, il clame son innocence et prétend avoir été victime d'un procès stalinien : «*Ce fut un procès truqué, monté avec de fausses charges*», se défend-il, ajoutant qu'il n'a pas agressé la jeune fille qui était, selon lui, consentante. Il veut demander sa réhabilitation. Le président de la Fédération hongroise, Tamas Gyrfas, vient à sa rescousse, déclarant à la télévision : «*Kiss m'a dit que c'était une fille facile, elle a inventé cette histoire d'agression ; d'après ce que je sais, elle est décédée.*» «*Sur la Toile, la rumeur côtoie les commentaires machistes : «C'était une fille légère», «une allumeuse», etc.*

«Tous les trois»

Mais la victime est, en fait, toujours vivante. Et décide de sortir de l'ombre. Samedi, Zsuzsa Takács a donné une interview exclusive à la télévision RTL Klub. Elle a raconté cette journée du 5 juillet 1961 : «*Je ne suis pas une nageuse assidue, mais il faisait très beau et pour fêter la fin du bac, on avait décidé d'aller à la piscine avec mes amis.*» Au bord du bassin en plein air, Zsuzsa bavarde avec un jeune nageur. Il s'agit de László Lantos, un ami de Kiss. Lantos lui fait visiter un petit bâtiment situé à 50 mètres du bassin, où il l'enferme dans une pièce. «*Quand il m'a dit "on va faire l'amour", j'ai éclaté de rire, je pensais qu'il plaisantait. Mais il a fait entrer deux autres garçons, et tous les trois m'ont violée*». Le troisième était Kiss.

La jeune fille porte plainte. «*Les policiers ont offert de l'argent à mon père pour qu'on retire la plainte, ils l'ont même battu.*». Simple cordonnier, le père ne cède pas. Kiss et son acolyte Lantos seront jugés. «*Je ne suis pas la seule victime... il y en a eu d'autres*», a ajouté Zsuzsa Takács. De fait, les actes du procès mentionnent l'agression d'au moins une autre jeune fille.

Commentaires sexistes

Le témoignage de Zsuzsa est apparu à l'écran devant des centaines de milliers de téléspectateurs. Mais les commentaires insultants n'ont pas cessé pour autant. «*Je ne crois pas à ce que dit cette femme, elle aimait sûrement faire l'amour*», a même écrit Endre Aczél, éminent éditorialiste de gauche, sur les réseaux sociaux. Il a aussitôt été renvoyé par tous ses employeurs. Le chef du groupe parlementaire de la droite au pouvoir, Lajos Kósa, a condamné les violences sexuelles mais a refusé de créer une commission d'enquête, comme le réclame la gauche, sous prétexte que «*dans le sport de compétition, les règles sont différentes*».

Pour László Kiss, c'est la dégringolade. L'histoire a peut-être refait surface à cause d'un obscur règlement de comptes au sein de la fédération. Il a démissionné de son poste de coach, sa ville de Százhalombatta l'a déchu de sa citoyenneté d'honneur et a débaptisé la piscine municipale qui portait son nom. Mercredi, un flash mob a rassemblé plus d'une centaine de Budapestois devant la piscine olympique Alfréd-Hajós de Budapest, où il entraînait son équipe. Pour Lili, une étudiante, «*il y a sans doute beaucoup d'autres Zsuzsa Takács dans le pays, dans le sport ou ailleurs, qui n'osent pas parler*».

Florence La Bruyère Correspondante à Budapest

29. O tema da violência contra a mulher está em pauta atualmente na imprensa brasileira, mas o Texto II apresenta aspectos que evidenciam que este problema transcende as fronteiras de tempo e espaço, pois:

- Há cinquenta anos, três rapazes estupraram uma nadadora de 18 anos na Hungria.
- A atleta teve um tratamento solidário e respeitoso pelas autoridades policiais masculinas de seu país, após registrar a ocorrência de um estupro do qual fora vítima.
- Um treinador de 75 anos ofereceu flores a uma ex-atleta de 73 anos, após ter sido julgado injustamente culpado pelo crime de estupro.
- A atleta foi ao quarto do estuprador, o que significa consentimento para ser estuprada por ele e mais dois homens, caracterizando-se, assim, um fato isolado.
- A sociedade húngara apoiou a atleta estuprada, na ocasião, ao defendê-la insistentemente dos comentários machistas.

30. Qual a reação da sociedade húngara da atualidade, ao tomar conhecimento do estupro de uma ex-atleta há cinquenta anos, através de um programa de televisão no qual o estuprador pediu desculpas a sua vítima e ofereceu-lhe flores no início do mês de abril passado?

- Houve protestos com sérias consequências ao estuprador, o que incluiu sua demissão do cargo de treinador de natação, a retirada de seu nome da piscina municipal dado em sua homenagem e a perda do título de cidadão de honra de Budapeste.
- A sociedade húngara reagiu aplaudindo a coragem e a dignidade do estuprador que pediu desculpas e a ofereceu flores a sua vítima.
- Decidiu-se criar uma comissão para investigar crimes de estupro e punir os agressores.
- Deu-se pouca atenção ao caso, pois a violência sexual não é uma constante no esporte húngaro.
- Os húngaros decidiram mantê-lo treinador, em razão de sua grande competência em treinar jovens nadadores e a proximidade do início das próximas Olimpíadas.

HISTÓRIA

31. Em meados do século V a.C., Atenas tinha atingido um considerável desenvolvimento, tanto no campo político e econômico como no domínio cultural. Nesse contexto, verifica-se uma espécie de equilíbrio entre as diversas instituições, uma certa harmonização de camadas sociais livres e a concessão de iguais possibilidades a todos os cidadãos. A participação dos cidadãos atenienses nas atividades públicas da pólis fazia-se, sobretudo, através de três grandes instituições.

Assinale a alternativa que corresponde a essas instituições:

- A Assembleia (Apela) e as duas Magistraturas (o Arcontado e o Areópago).
- A Assembleia (Eclesia), o Conselho dos Quinhentos (Boulê) e os Tribunais Populares (Helieia).
- O Conselho dos Anciãos (Gerúsia), a Assembleia (Apela) e o Colégio de Magistrados (Eforato).
- A Assembleia (Apela), os Tribunais Populares (Helieia) e o Colégio de Magistrados (Eforato).
- A Assembleia (Eclesia) e as duas Magistraturas (o Consulado e a Questura).

32. No ano de 284 a. D., Diocleciano tornou-se imperador e, em vinte anos de governo (284-305 a. D.), promoveu uma completa reorganização da estrutura administrativa civil e militar do Império Romano, com várias inovações, permitindo-lhe uma longevidade por mais de cento e setenta anos.

Analisar as proposições seguintes:

- Instituição de um novo sistema de governo, a Tetrarquia ou “governo de quatro imperadores”, formado por dois Augustos e dois Césares.
- Instituição da Guarda Pretoriana para proteger os Imperadores e suas famílias.
- Aumento do número de províncias do Império, agrupando-as em unidades chamadas de Dioceses.
- Instituição da hereditariedade de ofícios nos centros urbanos.
- Criação do sistema de colonato para substituir a escravidão.

Assinale a alternativa correta:

- Somente as proposições I, III e IV estão corretas
- Somente as proposições I, II e IV estão corretas
- Somente as proposições II, III e V estão corretas
- Somente as proposições III, IV e V estão corretas
- Todas as proposições estão corretas

33. A partir do século XI, a Cristandade latina empreendeu diversas expedições militares contra os opositores da Igreja Católica. Assim, os muçulmanos do Oriente Médio e da Península Ibérica, os eslavos pagãos da Europa Oriental e os heréticos de qualquer parte da Europa Ocidental se constituíram em inimigos que deveriam ser não apenas contidos

ou derrotados, mas aniquilados. Essas expedições, mais tarde denominadas Cruzadas, representaram um fenômeno histórico de grande alcance que em muito influenciou a estrutura feudal.

Analisar as proposições a seguir:

- As Cruzadas permitiram uma crescente oposição ao clericalismo, além do questionamento da própria razão de ser da Igreja, lançando as sementes que mais tarde levariam à Reforma Protestante.
- As Cruzadas aceleraram a desestruturação da sociedade feudal e assim contribuíram para a implantação de elementos socialistas nos Estados do Ocidente europeu.
- Em todo o território europeu passou a haver maior tolerância entre cristãos e muçulmanos, além da aceitação generalizada de cátaros, judeus e bizantinos.
- As Cruzadas contribuíram para o recrudescimento da servidão e a valorização da aristocracia rural, sobretudo o enriquecimento da pequena nobreza.
- Socialmente, o movimento cruzadístico proporcionou o enfraquecimento das camadas médias urbanas e promoveu um forte abalo nas jovens monarquias feudais.

Assinale a alternativa correta:

- Somente as proposições I e II estão incorretas
- Somente as proposições I, III e IV estão incorretas
- Somente as proposições II, III e V estão incorretas
- Somente as proposições II e V estão incorretas
- Todas as proposições estão incorretas

34. Conforme o historiador Hugo Fragoso, a “história da Igreja na Amazônia, durante quase todo o período colonial, girou, de um modo ordinário, em torno de dois grandes polos: a política de ocupação, da corte portuguesa, e a ação cristianizadora dos missionários religiosos” (FRAGOSO, 1993). Quanto a esta ação cristianizadora, várias ordens religiosas estabeleceram-se em diferentes áreas da Amazônia Portuguesa (Estado do Maranhão e Grão-Pará/Estado do Grão-Pará e Maranhão/Estado do Grão-Pará e Rio Negro), fundando aldeamentos missionários, muitos deles sendo os núcleos mais remotos de várias cidades da moderna Amazônia Brasileira, como Tefé, Coari, Borba, Santarém.

Dentre as alternativas abaixo, assinale aquela que **NÃO** corresponde ao conjunto de ordens religiosas da Igreja Católica que atuaram na Amazônia Portuguesa:

- Companhia de Jesus (Jesuítas)
- Ordem dos Predicadores (Dominicanos)
- Ordem de Nossa Senhora das Mercês (Mercedários)
- Ordem de Nossa Senhora do Carmo (Carmelitas)
- Ordem dos Frades Menores (Franciscanos)

35. A política econômica que orientou as principais nações europeias do final do século XV ao final do século XVIII ficou conhecida como mercantil, ou política mercantilista, ou, simplesmente, mercantilismo. Essa política, porém, nunca existiu como uma doutrina geral, quer dizer, como um sistema científico que pretendesse a exata compreensão do mecanismo econômico das nações, embora houvesse algumas ideias a respeito, elaboradas, geralmente, por homens ligados a alguma atividade econômica, como: administradores, magistrados, oficiais de moedas e finanças, mercadores e manufatureiros.

Sobre o Mercantilismo, analise as seguintes proposições:

- I. A moeda ou os metais preciosos são a mais importante forma de riqueza.
- II. A população numerosa e ativa é garantia de força e de produção de riqueza, contanto que organizada e disciplinada.
- III. O Estado tem a função de garantir a obtenção de bens metálicos nas melhores condições e de garantir a defesa dos que já os possuem.
- IV. A indústria, na medida em que fabrica bens mais valiosos, com matérias-primas mais baratas, deve ser protegida e fomentada.
- V. A balança de pagamento favorável é indispensável para a desafogada situação econômica de um Estado.

Assinale a alternativa correta:

- a) Somente as proposições I e II estão corretas
- b) Somente as proposições I, IV e V estão corretas
- c) Somente as proposições II, III e V estão corretas
- d) Somente as proposições III e IV estão corretas
- e) Todas as proposições estão corretas

36. No continente americano, passado o período da conquista militar, com a subjugação de muitos povos nativos, os europeus ocidentais trataram de montar suas estruturas de exploração. Embora semelhantes em vários aspectos, algumas diferenças foram se estabelecendo gradativamente nas diversas áreas de colonização.

Considere as proposições a seguir:

- I. A dominação espanhola estabeleceu-se a partir da extração mineral, além de uma agricultura de subsistência e de um complexo comercial que permitia a chegada dos minerais à Metrópole e dos produtos europeus à América Colonial.
- II. A dominação portuguesa, passado o período extrativista na faixa litorânea do Brasil-Colônia, baseou-se na produção do açúcar com mão de obra escrava negra, importada da África.
- III. A dominação inglesa apresentou elementos semelhantes aos da portuguesa, como a *plantation* de algodão na parte sul de suas treze colônias, com uso de mão de obra escrava negra importada da África.

Assinale a alternativa correta:

- a) Somente a proposição I está correta
- b) Somente as proposições I e II estão corretas
- c) Somente as proposições I e III estão corretas
- d) Somente as proposições II e III estão corretas
- e) Todas as proposições estão corretas

37. Entre a chegada ao Brasil (22 de janeiro de 1808) e a partida de volta a Portugal (26 de abril de 1821), D. João de Bragança, quer na condição de Príncipe Regente, quer na condição de Rei, adotou várias medidas político-econômicas, algumas das quais se converteram em condições para o futuro processo de emancipação política do Brasil, ocorrido em 1822.

Assinale a alternativa que **NÃO** corresponde a esse conjunto de medidas adotadas por D. João de Bragança, durante sua permanência no Brasil:

- a) Abertura dos portos brasileiros às nações amigas.
- b) Elevação do Brasil à condição de Reino Unido a Portugal e Algarves.
- c) Criação da Imprensa Régia.
- d) Transferência da capital do Vice-Reino do Brasil, de Salvador para o Rio de Janeiro.
- e) Criação de escolas de artes e ofícios em várias cidades.

38. Quando a Província do Amazonas foi criada pela Lei 592, de 05 de setembro de 1850, a mesma teve asseguradas prerrogativas institucionais que a efetivavam como uma das divisões político-administrativas do Império do Brasil, como ter direito a um Deputado e a um Senador na Assembleia Geral do Império e ter uma Assembleia Provincial com vinte membros. Porém, a referida lei reconhecia que a extensão territorial da Província do Amazonas deveria ser a mesma de uma antiga divisão jurisdicional, que passou a existir quando o Grão-Pará tornou-se província, com a Constituição de 1824.

Assinale a alternativa correta quanto a esta antiga jurisdição territorial à qual deveria corresponder a extensão da Província do Amazonas:

- a) Comarca do Alto Amazonas
- b) Comarca do Médio Amazonas
- c) Comarca do Baixo Amazonas
- d) Comarca do Rio Branco
- e) Comarca do Rio Negro

39. Na década de 1870, após a Guerra da Secessão, os Estados Unidos da América passaram por transformações que os levaram à efetiva implantação do capitalismo, culminando num grande progresso técnico-científico, econômico e social.

Assinale a alternativa que **NÃO** corresponde a esse progresso:

- a) A dinamização do parque industrial estadunidense, transformando os EUA na quarta potência industrial do planeta, atrás da Inglaterra, França e Alemanha.
- b) A transformação de Nova Iorque no maior centro urbano dos EUA.
- c) A inovação comunicacional no território dos EUA por meio da expansão da rede telegráfica.
- d) A igualdade civil efetiva entre os cidadãos estadunidenses, sem diferenciação racial.
- e) A expansão para o Oeste, promovendo a ampliação territorial dos EUA.

40. “No Rio de Janeiro, na manhã do dia 15 de novembro de 1889, dona Mariana, a zelosa esposa de Deodoro da Fonseca, quis, por todos os meios, impedi-lo de sair de casa. O velho marechal estava doente. No dia anterior, seu médico particular tinha recomendado repouso absoluto. Mesmo assim, o velho marechal saiu, contrariando as recomendações médicas e da esposa, e dirigiu-se ao Campo de Santana, sede do quartel-general do Exército. Lá, depois de entreveros meramente verbais, liderou a queda da monarquia. Horas depois foram nomeados os ministros do novo regime” (VILLA, 2011).

Assinale a alternativa correta quanto ao regime político implantado após o fim da monarquia:

- a) Oligarquia
- b) Aristocracia
- c) Tirania
- d) República
- e) Ditadura do Proletariado

41. Em 17 de junho de 1903, as repúblicas do Brasil e da Bolívia puseram fim ao litígio territorial na região do alto rio Purus (Oriente boliviano e oeste do Estado do Amazonas) que, desde a década de 1860, vinha conturbando suas relações diplomáticas, e que fora agravado com os conflitos de jurisdição e de natureza bélica, após a descoberta e exploração de imensos seringais, por parte de seringueiros e comerciantes brasileiros, na região que ficou conhecida como Acre. Pelo tratado que pôs fim à chamada “Questão Acreana”, o governo boliviano reconhecia a soberania brasileira nesta região e o governo brasileiro pagava a vultosa soma de três milhões de libras esterlinas a título de indenização à Bolívia, além de outros itens compensatórios.

Assinale a alternativa correta quanto ao tratado diplomático que pôs fim à “Questão Acreana” entre os dois países:

- a) Tratado de Teresópolis
- b) Tratado de La Paz
- c) Tratado de Santa Cruz de La Sierra
- d) Tratado de Dourados
- e) Tratado de Petrópolis

42. As duas guerras mundiais, separadas por duas décadas de crise, marcaram as relações internacionais como um período de disputa estratégica e projetos para a estruturação de uma nova ordem internacional.

Assinale a alternativa correta quanto ao principal desdobramento político-econômico oriundo desses dois conflitos em escala mundial:

- a) O declínio da Europa ocidental como centro do sistema capitalista
- b) A vitória do sistema socialista sobre o capitalismo liberal
- c) A emergência da América Latina como polo industrial de bens de consumo
- d) A reestruturação política do Sudeste Asiático sob o domínio de governos liberais e democráticos
- e) A ascensão dos Estados Unidos da América e sua política de tolerância aos países de orientação socialista cristã

43. A morte do presidente Getúlio Vargas, em agosto de 1954, não encerrou a luta das forças sociais e políticas identificadas com a ideologia nacionalista; muitas lutas ainda seriam travadas contra a crescente internacionalização da economia brasileira, acelerada a partir do governo de Juscelino Kubitschek. Tal processo conduziu a um resultado inesperado para a economia e a sociedade brasileiras.

Assinale a alternativa que define a conclusão desse processo em princípios da década de 1960:

- a) Resultou numa acumulação de capital concentrada nas mãos de uns poucos empresários nacionais e estrangeiros, em prejuízo das grandes massas de trabalhadores rurais e urbanos.
- b) Resultou numa acumulação capitalista manipulada pelas camadas médias urbanas, concentradas, sobretudo, no centro-sul do país.
- c) Resultou numa gradual organização de partidos populares de centro, que instigavam o proletariado urbano a combater a associação do capital internacional por meio da luta armada.
- d) Resultou numa onda de movimentos grevistas que, gradativamente, foi afastando o grupo de empresários estrangeiros que, aliados aos empresários paulistas, injetavam capital na economia nacional.
- e) Resultou numa associação entre empresários europeus e empresários brasileiros que repudiavam o capital norte-americano e apoiavam uma política econômica que beneficiasse apenas as camadas altas e as camadas médias urbanas.

44. “[...] uma das características do regime implantado em 1964 foi o de não ser uma ditadura pessoal. Poderíamos compará-lo a um condomínio em que um dos chefes militares – general de quatro estrelas – era escolhido para governar o país com prazo definido. A sucessão presidencial se realizava, de fato, no interior da corporação militar, com audiência maior ou menor da tropa, conforme o caso, e decisão final do alto comando das Forças Armadas. Na aparência, de acordo com a legislação, era o Congresso quem elegia o presidente da República, indicado pela ARENA. Mas o Congresso, descontados os votos da oposição, apenas sacramentava a ordem vinda de cima” (FAUSTO, 2010). Na construção desta nova ordem político-institucional no Brasil, houve uma inovação no campo da legislação.

Assinale a alternativa que demonstra essa inovação legal do Regime Militar brasileiro:

- a) Atos Adicionais
- b) Atos Institucionais
- c) Lei de Responsabilidade Fiscal
- d) Medidas de Urgência
- e) Medidas Provisórias

45. Ao fim da década de 1990, marcada por toda sorte de instabilidades, ainda que se apresentasse a ideologia neoliberal dominante, o século XXI e o Terceiro Milênio começaram com a eleição de George W. Bush à presidência norte-americana e os impactantes atentados terroristas de 11 de setembro de 2001 a Nova Iorque e a Washington D.C. Seguiu-se a Guerra ao Terrorismo, uma prolongada e pouco frutífera intervenção no Afeganistão e no Oriente Médio. Assim, o século XXI emerge como uma caótica era de incertezas. Sob essa perspectiva de incertezas, podemos afirmar que:

- I. Voltando ao poder em alguns Estados-nações, a esquerda vem gradativamente fortalecendo sua identidade e avançando politicamente, sobretudo na América Latina, no Sudeste Asiático e no Leste Europeu.
- II. O terrorismo já não representa uma grande ameaça para os países da União Europeia que, após investir bilhões de euros em segurança, conseguiu anular o poder de fogo de grupos como o ETA, a Al Qaeda e o Boko Haram.
- III. O poder norte-americano se projeta sobre vastas regiões, mas não atingiu o objetivo de forjar estabilidade para poder renovar sua liderança mundial.
- IV. O caos das grandes metrópoles, que se agigantam aceleradamente e se multiplicam pelo planeta, saturadas de automóveis e criminalidade local e transnacional, se soma aos problemas ambientais, climáticos e demográficos.
- V. Sólidos regimes autoritários no Oriente Médio e norte da África foram rapidamente debelados pela Primavera Árabe de 2011, sendo substituídos por governos liberais e democráticos.

Assinale a alternativa correta:

- a) Somente as proposições I e II estão corretas
- b) Somente as proposições I e V estão corretas
- c) Somente as proposições II e III estão corretas
- d) Somente as proposições III e IV estão corretas
- e) Somente as proposições IV e V estão corretas

MATEMÁTICA

46. A figura a seguir mostra o gráfico das funções $f, g, h : \mathbb{R} \rightarrow \mathbb{R}$ dadas por $f(x) = 2^x$, $g(x) = \left(\frac{1}{2}\right)^x$ e $h(x) = \frac{1}{8}$.

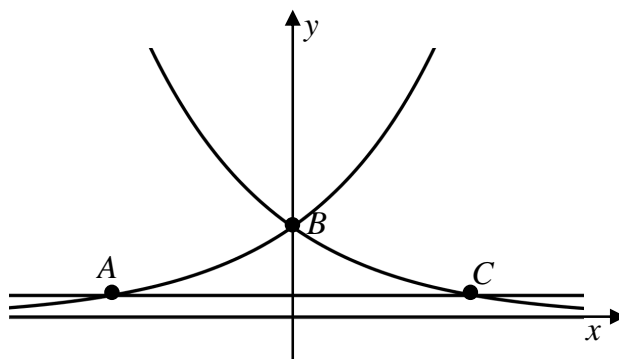

A área do triângulo ABC é igual a:

- a) 1 u.a.
- b) 2 u.a.
- c) 3 u.a.
- d) $\frac{21}{8}$ u.a.
- e) $\frac{21}{16}$ u.a.

47. Ao lançar um dado não viciado 3 vezes, a probabilidade da soma dos lançamentos ser 10 é:

- a) $\frac{1}{4}$
- b) $\frac{1}{8}$
- c) $\frac{3}{8}$
- d) $\frac{1}{16}$
- e) $\frac{13}{216}$

48. O quadro a seguir mostra notas de um determinado aluno.

N1	N2	N3	N4
8,5	9,5	6,0	8,0

A variância destas notas é aproximadamente:

- a) 1,16
- b) 1,45
- c) 1,63
- d) 1,65
- e) 1,76

49. O quadro a seguir representa a variação da cota do Rio Negro em cada dia do mês de abril de 2016:

Dia	Cota (m)	Dia	Cota(m)
1	23,38	16	24,54
2	23,4	17	24,59
3	23,42	18	24,64
4	23,45	19	24,71
5	23,51	20	24,79
6	23,6	21	24,86
7	23,68	22	24,93
8	23,73	23	25
9	23,78	24	25,06
10	23,84	25	25,12
11	23,9	26	25,21
12	23,99	27	25,26
13	24,29	28	25,3
14	24,41	29	25,37
15	24,48	30	25,44

Fonte: Porto de Manaus

A mediana destas cotas é igual a:

- a) 24,39m
- b) 24,45m
- c) 24,48m
- d) 24,51m
- e) 24,54m

50. As afirmações a seguir estão relacionadas à cônica de equação $4x^2 + y^2 - 16x - 2y + 1 = 0$

- I. A cônica é uma elipse com focos de ordenadas $1 \pm 2\sqrt{3}$
- II. A cônica é uma hipérbole
- III. O centro da cônica é (1,2)
- IV. A distância do centro da cônica à origem é $\sqrt{5}$
- V. O ponto (0,1) pertence à cônica

Podemos afirmar que:

- a) Somente I, II e III são falsas
- b) Somente I, III e IV são verdadeiras
- c) Somente I, IV e V são verdadeiras
- d) Somente II, III e IV são falsas
- e) Somente II, IV e V são verdadeiras

51. As medidas m e n indicadas no triângulo retângulo em A , a seguir, são respectivamente:

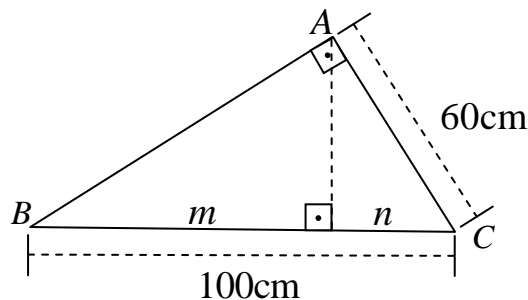

- a) 51cm e 49cm
- b) 64cm e 36cm
- c) 70cm e 30cm
- d) 75cm e 25cm
- e) 84cm e 16cm

52. Um poliedro convexo tem 3 faces com 6 lados, 2 faces com 5 lados e 4 faces com 4 lados. O número de vértices desse poliedro é:

- a) 12
- b) 14
- c) 15
- d) 18
- e) 20

53. Sejam as matrizes $A = \begin{bmatrix} 1 & 2 \\ 1 & 3 \end{bmatrix}$ e $B = \begin{bmatrix} -1 & 0 \\ 0 & 1 \end{bmatrix}$. A

matriz inversa de X tal que $2X - A + 3B = 0$ é:

- a) $\begin{bmatrix} 0 & 2 \\ 1 & -4 \end{bmatrix}$
- b) $\begin{bmatrix} 2 & 1 \\ \frac{1}{2} & 0 \end{bmatrix}$
- c) $\begin{bmatrix} 1 & 2 \\ \frac{1}{2} & -4 \end{bmatrix}$
- d) $\begin{bmatrix} 1 & -4 \\ 0 & 2 \end{bmatrix}$
- e) $\begin{bmatrix} 0 & 2 \\ -1 & -4 \end{bmatrix}$

54. O resto da divisão de um polinômio $p(x)$ por $x-1$ é 6 e o resto da divisão de $p(x)$ por $x+2$ é 4. Então o resto da divisão de $p(x)$ por $(x-1)(x+2)$ é

- a) $R(x) = \frac{2}{3}x + \frac{16}{3}$
- b) $R(x) = \frac{2}{3}x - \frac{16}{3}$
- c) $R(x) = \frac{2}{3}x + \frac{8}{3}$
- d) $R(x) = -\frac{2}{3}x - \frac{16}{3}$
- e) $R(x) = -\frac{2}{3}x + \frac{8}{3}$

55. As raízes da equação $4(\cos^3 x - \sin^3 x) = 5(\cos x - \sin x)$ no intervalo $\left[\frac{\pi}{4}, \frac{\pi}{2}\right]$ são:

- a) $\frac{\pi}{3}$ e $\frac{\pi}{2}$
- b) $\frac{\pi}{4}$ e $\frac{\pi}{3}$
- c) $\frac{\pi}{4}$ e $\frac{\pi}{2}$
- d) $\frac{\pi}{4}$ e $\frac{\pi}{12}$
- e) $\frac{\pi}{4}$ e $\frac{5\pi}{12}$

56. No conjunto dos números complexos considere $z = a + bi$ e $w = c + di$ nas afirmações a seguir:

- I. $z + w = (a + c) + (d + b)i$
- II. $z \times \bar{w} = (ac + bd) + (bc - ad)i$
- III. $z^n = |z|^n (\cos(n\theta) + i \sin(n\theta))$ onde $n \in \mathbb{N}^*$, $|z| = \sqrt{a^2 + b^2}$ e θ é o argumento do número complexo z .
- IV. A solução da equação $x^2 + \sqrt{7}x + 4 = 0$ é $3i$ e $-3i$
- V. $\bar{\bar{z}} = a + bi$

Pode-se afirmar que:

- a) Somente I, II e III são falsas.
- b) Somente I, II e IV são verdadeiras.
- c) Somente II, III e IV são falsas.
- d) Somente II, III e V são falsas.
- e) Somente II, IV e V são verdadeiras.

57. Na figura a seguir, r e s são retas paralelas e os segmentos \overline{AB} e \overline{CD} são congruentes, então a razão entre as áreas dos triângulos Δ_{ABX} e Δ_{CDY} é igual a:

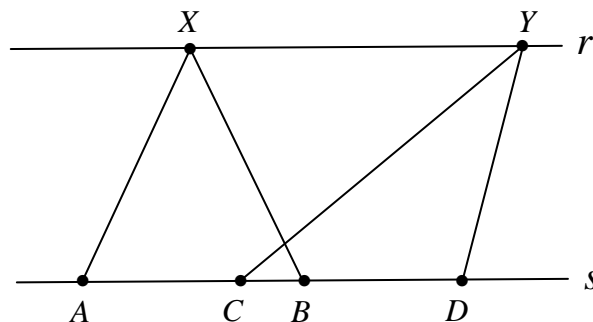

- a) $\frac{1}{4}$
- b) $\frac{1}{2}$
- c) 1
- d) 2
- e) 3

58. O Binômio de Newton é definido por $(a + b)^n = \sum_{p=0}^n \binom{n}{p} a^{n-p} \cdot b^p$ onde $n \geq p \geq 0$, $n, p \in \mathbb{N}$ e $a, b \in \mathbb{R}$. A soma dos coeficientes do desenvolvimento do Binômio $(3x + y)^{10}$ é:

- a) 2^{10}
- b) 2^{20}
- c) 3^{10}
- d) 3^{20}
- e) 4^{20}

59. Uma partícula se desloca no espaço (s) em função do tempo (t), conforme a tabela a seguir.

s (metros)	1	3	6	10	15	21	28	36	...
t (segundos)	1	2	3	4	5	6	7	8	...

A posição da partícula quando $t = 100$ segundos é:

- a) 1000 metros
- b) 2500 metros
- c) 2525 metros
- d) 5050 metros
- e) 10000 metros

60. Assinale a alternativa falsa.

- a) Se $a \in \mathbb{Q}$ e $b \in (\mathbb{R} - \mathbb{Q})$, então $a + b \in \mathbb{Q}$ e $a \cdot b \in (\mathbb{R} - \mathbb{Q})$
- b) Se $a, b \in \mathbb{Q}$, então $a - b \in \mathbb{Q}$ e $a \cdot b \in \mathbb{Q}$
- c) Se $a, b \in \mathbb{Z}$, então $a + b \in \mathbb{Z}$ e $a \cdot b \in \mathbb{Z}$
- d) Existem $a, b \in (\mathbb{R} - \mathbb{Q})$ tais que $(a + b) \notin (\mathbb{R} - \mathbb{Q})$ e $a \cdot b \notin (\mathbb{R} - \mathbb{Q})$
- e) Se a é um número par e b um número ímpar, então $a + b$ é ímpar e $a \cdot b$ é par

REDAÇÃO

Texto-base:

Até o início da década de 80 do século passado, a Universidade Federal do Amazonas (UFAM) se limitava à cidade de Manaus. As populações do interior, em consequência, não tinham a oportunidade de ter acesso ao ensino superior, salvo se se deslocassem para a capital. Como exceção, havia as licenciaturas curtas (modalidade já extinta) feitas nos períodos de férias e oferecidas por instituições de outros estados: a Universidade Federal de Juiz de Fora (UFJF), que atuava em Tefé, a Universidade do Estado do Rio de Janeiro (UERJ), que se estabeleceu em Parintins, etc.

Essas licenciaturas curtas eram dirigidas exclusivamente a docentes das cidades em que tais IFES (Instituições Federais de Ensino Superior) se estabeleciam, além de professores de outros municípios amazônicos que, à custa de grandes sacrifícios, principalmente financeiros, se deslocavam para os polos que as ofereciam. O tempo de duração desses cursos era de apenas dois anos e permitiam aos docentes ter condições legais para ministrar aulas no antigo primeiro grau.

Aos poucos, a UFAM foi se estabelecendo também no interior; inicialmente, oferecendo licenciaturas plenas, como a de Letras, para professores de Parintins e municípios adjacentes, entre 1987 e 1990. Depois, o mesmo curso foi oferecido em Manacapuru e Benjamin Constant. Outras licenciaturas, de áreas diferentes, foram sucessivamente ofertadas, com o objetivo de suprir a carência observável no Estado.

Hoje, vê-se que a Universidade Federal possui vários *campi* no interior, onde a população, de um modo geral – e não apenas professores –, pode ter acesso a níveis mais elevados da educação. São cursos em caráter permanente e não mais sazonais, como no início. Agora, enfim, pode-se dizer que a Universidade Federal é, finalmente, do Amazonas e não somente da capital.

Instruções:

Sua redação deverá tratar da presença da Universidade Federal do Amazonas no interior do Estado. Se você morar numa cidade que possua campus, pode discorrer sobre a importância da UFAM na vida do município; caso more em outro local, o texto-base lhe fornecerá subsídios para que você escreva sobre o assunto.

Seu texto, no final, deve conter uma “proposta de intervenção”. Essa “proposta” pode ser uma sugestão para que a Universidade melhore o trabalho que vem fazendo fora da capital.

O texto-base é apenas uma informação que visa registrar o percurso histórico do processo de interiorização e não necessariamente impõe o conteúdo da redação.

ATENÇÃO!

Veja o que diz a Resolução n.º 011/2016, que regulamenta a correção das provas de Redação:

Art. 9º - Será atribuída nota 0,0 (zero) à redação que:

- I – Não se coadunar com o tema proposto;
- II – Transcrever o(s) texto(s)-base;
- III – For apresentada com menos de 15 (quinze) linhas.

Observações:

Não há mais necessidade de colocar título na redação.

Faça seu texto em prosa dissertativa; evite, pois, a NARRAÇÃO e a escrita EM VERSOS. Se um dos casos ocorrer, sua redação não será considerada.

NÃO escreva sobre a Educação no Brasil: as deficiências que apresenta, a falta de verbas etc. Caso isso aconteça, seu texto será considerado **FORA DO TEMA** e receberá a nota 0,0 (zero). O tema é bastante específico, conforme consta do texto-base.

